

第45回 県教職員 バドミントンオープン大会



主催 鹿児島県教職員バドミントン連盟

日時 令和元年12月7日(土)

監督会議8:30~ 開会式9:00~

会場 吹上浜公園体育館

連絡事項

1. 大会運営について 8:30～代表者会 9:00～開会式 9:30～試合開始

2. 試合方法 男女とも原則リーグ・トーナメント方式(進行上の関係で、一部の種目でリンクがあります)

団体戦	三角形は1位まで、四角形は2位決勝トーナメントに進出
-----	----------------------------

3. 各リーグにおいて勝率が同じ場合には、

- ①試合の勝率, ②得失点差の順により決定する。

4. 試合の実施方法 ※すべての試合をラリーポイント制の21点1ゲームで行う。(延長有)

団体戦	予選リーグ	①3ダブルスの全ての試合を行う。 <u>※勝敗決定後のメンバー変更は認める。</u> ②線審は相互線審をお願いします。
	決勝 トーナメント	①2点先取として、勝敗決定後の試合は行わない。 ②線審は敗者線審をお願いします。

※主審は、主催者側で行います。

5. コートが空き次第、次の試合番号をコールします。(コートは固定になっていないので、コールに注意！)

6. 飲食物などのゴミ類は各人で必ずお持ち帰りください。

7. 競技中の事故については責任を負いません。

8. 表彰は3位までとします。 ※賞状とクリスタルトロフィーを必ず本部席まで取りに来てください。

9. 駐車マナーは必ずお守り下さい。

10. 大会球:ヨネックス ニューオフィシャル

【諸連絡】

①男女の昨年度優勝校は、持ち回りのカップを忘れないで持ってきてください。

男……出水養護学校 女……出水養護学校

②団体戦のリーグ終了後、抽選会を実施します。

グッドウェーブのブースあり。バドミントングッズの協賛有。

③来年度の大会は、12月13日(日)を予定しています。担当:鹿児島高校満石

12月7日(土)

団体戦 タイムテーブル

予定時刻	9:30	10:10	10:50	11:30	12:10	13:00	13:40	14:00	14:40	15:20	16:00	16:40	
コート	予選リーグ						個人抽選会を実施 代表者の方ではなく、 本部、団体出場チーム へへの抽選とします。 当たったチームの 席まで景品を取りに 来てください。	決勝トーナメント					
1	G 1	G 3	G 5	G 7	G 9	G 11		GT 1	GT 3	GT 5			
2	G 2	G 4	G 6	G 8	G 10	G 12		GT 2	GT 4				BT 20
3	B 1	B 13	B 25	B 37	B 49	B 61		BT 1	BT 6				
4	B 2	B 14	B 26	B 38	B 50	B 62					BT 14	BT 18	
5	B 3	B 15	B 27	B 39	B 51			BT 2	BT 7				
6	B 4	B 16	B 28	B 40	B 52				BT 8				
7	B 5	B 17	B 29	B 41	B 53			BT 3			BT 15	BT 19	
8	B 6	B 18	B 30	B 42	B 54				BT 9				
9	B 7	B 19	B 31	B 43	B 55			BT 4	BT 10				
10	B 8	B 20	B 32	B 44	B 56						BT 16		
11	B 9	B 21	B 33	B 45	B 57			BT 5	BT 11				
12	B 10	B 22	B 34	B 46	B 58				BT 12				
13	B 11	B 23	B 35	B 47	B 59						BT 17		
14	B 12	B 24	B 36	B 48	B 60			BT 13					

注意事項

【オーダー用紙提出について】

監督会議が8時半から行われますが、初回戦（G1～2，B1～12）の学校は、監督会議の最初でオーダー用紙を提出してください。（監督会議中に審判用紙を作成します）また、その他の学校も早めの提出をお願いします。

【選手変更について】

選手変更が多すぎる場合、大会運営に支障をきたす恐れがあります。

そのため、**メールにて事前の選手変更を受け付けます。エクセルデ**

一夕の訂正版を再送信してください。（12月5日まで受付）ただし、

大会当日は、運営を円滑に進める意味でもなるべく選手変更は行わないようにご協力をお願いします。なお、やむをえない場合はこの限りではありません。

※同一学校から2チーム以上参加している学校については、それぞれのチームメンバーの入れ替えは出来ませんのでご注意ください。

男子団体 リンク・リーグ(B)

39出水養護学校A

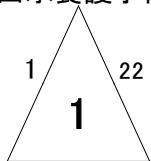

32かごんま中央C 43 61明桜館

19桜丘養護学校A

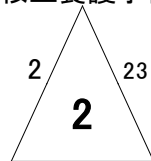

42吹上 44 18国分中央高校B

34鹿児島盲学校A

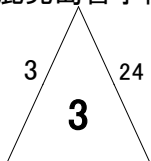

23鹿屋農業高校 45 16国分高校A

14県教委羽好会A

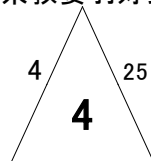

59牧養ぼよんズ 46 12吉野中バドミントン倶楽部

22鹿屋工業A

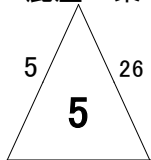

27TT鹿工B 47 8開陽クラブA

6加世田常潤高校A

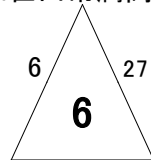

2伊佐農林B 48 56武岡台養護学校C

13くしょうA

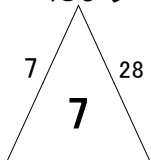

43清和小A 49 58Happymountain福山

48鶴翔高校

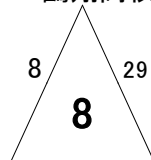

54隼人中 50 9開陽クラブB

37さしかぶいです種子島高

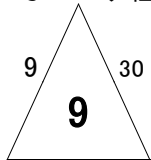

60埋文センターA 51 5加世田あふち

4穎娃高の架橋

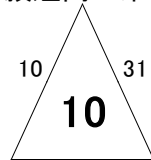

31かごんま中央B 52 36鹿児島聾学校A

24鹿屋養護A

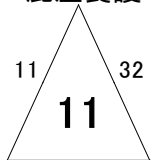

62野田女子バド愛好会 53 52はやぶさ1号機はやぶさ2号機A

26TT鹿工A

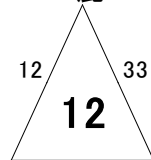

17国分高校B 54 45川内笑幸川内商工

男子団体 リンク・リーグ(B)

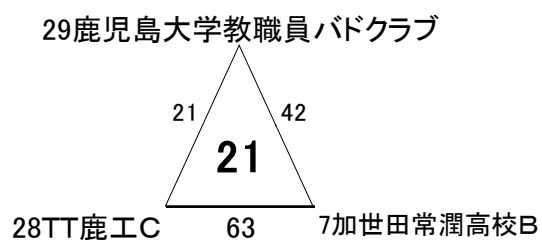
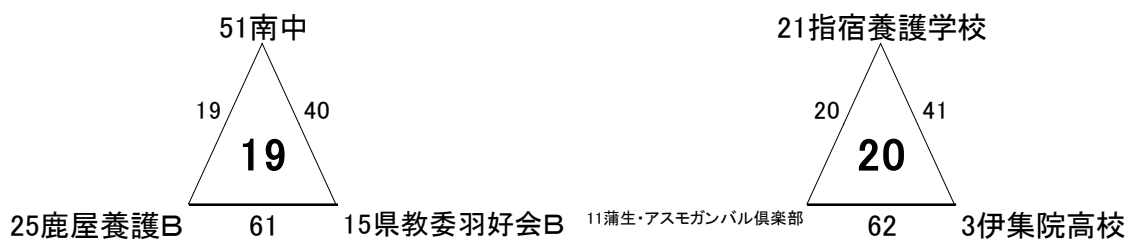
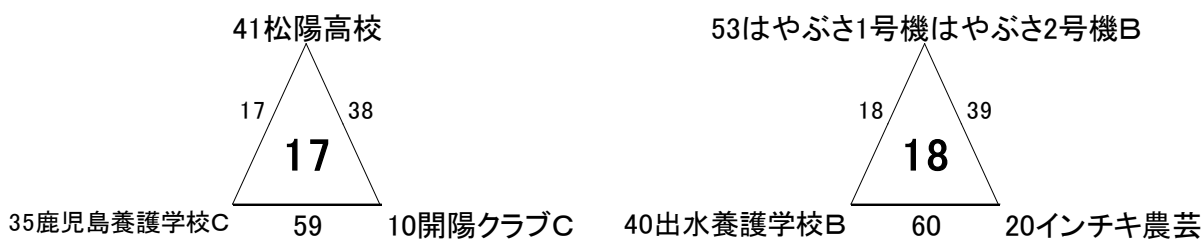
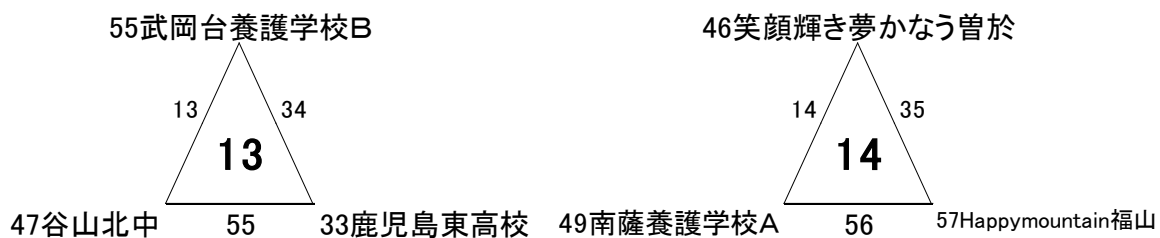

男子団体トーナメント(BT)

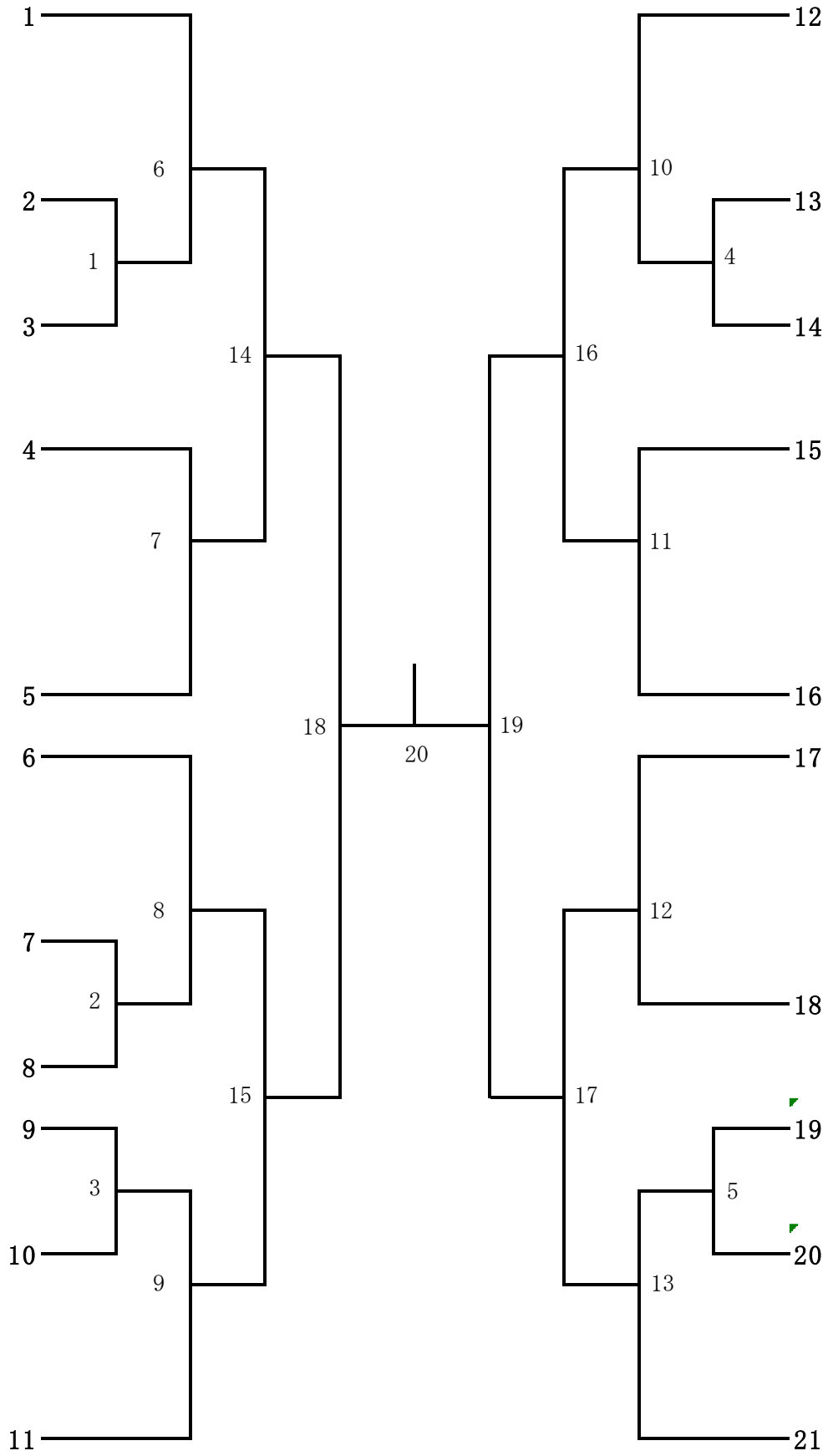

女子団体 リンク(G)

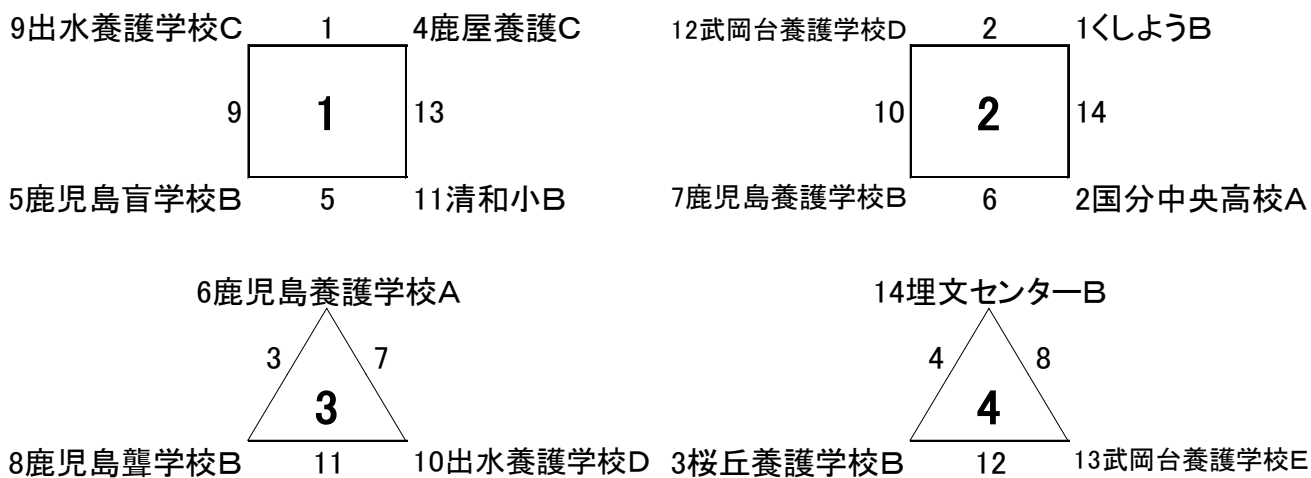

女子団体トーナメント (GT)

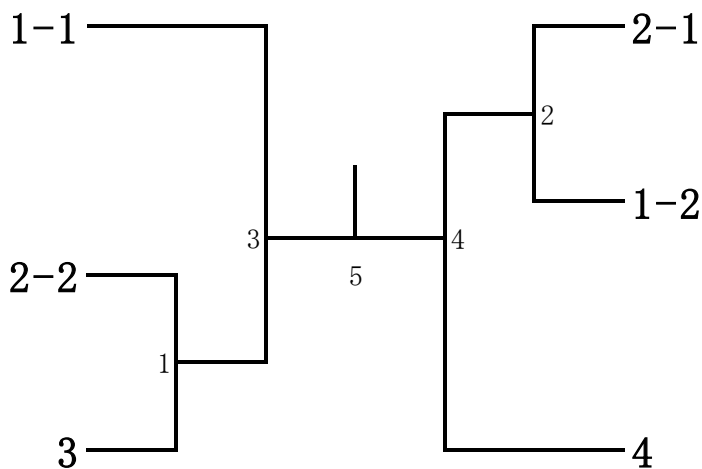

祝

第45回

県教職員バドミントンオープン大会
選手の皆様のご健闘をお祈りします



バドミントワークス
グッドウェーブ

●住所
鹿児島市桜ヶ丘5丁目12-1

●TEL/FAX
099-296-1130

●HP
<http://www.good-wave.website/>