

2024年度 春季：バドミントン： 男子団体高校B

名前の赤色はベスト 8

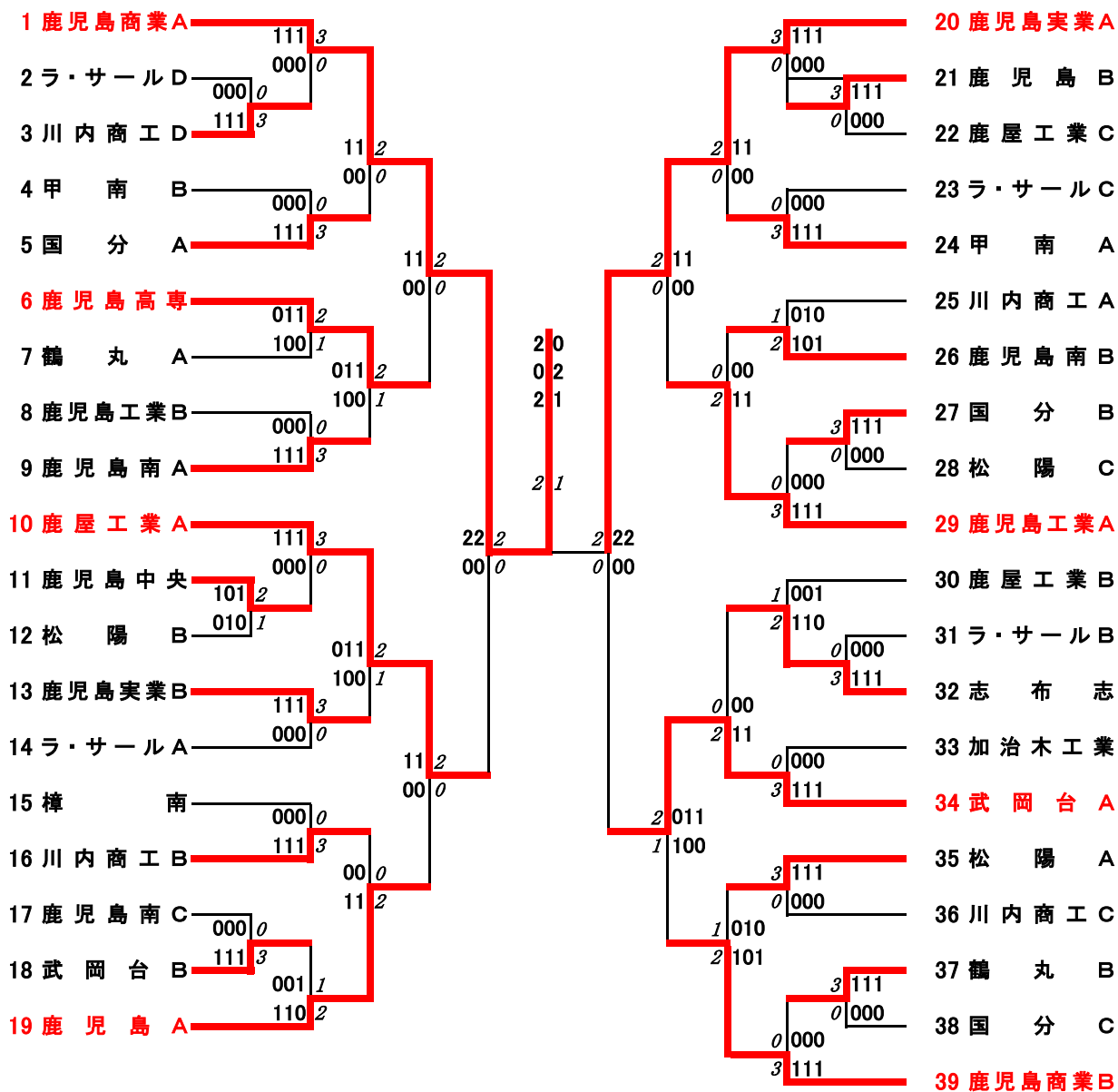

決勝戦：鹿児島商業A ②対1 鹿児島実業A
 3位決定戦：武岡台A ②対0 鹿屋工業A

男子団体T高校B

回戦	試合No.	勝者名(チーム名)	スコア			敗者名(チーム名)
1 回戦	1	川内商工D	③ - 0			ラ・サールD
	複1	里平 煌歩 後潟 英瑠	①	21 - 4	0	小林 照行 袴田 康介
	複2	里平 煌歩 後潟 英瑠	①	21 - 5	0	井上 瑛登 有馬 尚志
	単	古屋 騎士郎	①	21 - 10	0	林 朋輝
				-		
				-		
1 回戦	2	鹿児島中央	② - 1			松陽B
	複1	内 奏太 隈元 泰輝	①	21 - 13	0	高城 友妥 田代 優聖
	複2	仮屋 侑希 山下 直人	0	17 - 21	①	西口 颯悟 新村 泰征
	単	隈元 泰輝	①	21 - 18	0	高城 友妥
				-		
				-		
1 回戦	3	武岡台B	③ - 0			鹿児島南C
	複1	恵 昂成 米田	①	21 - 9	0	浜崎 凌輔 宮田 竜之介
	複2	片平 善太 福本 愛翔	①	21 - 11	0	牟田 陽仁 岩河 健真
	単	中内 陸人	①	21 - 10	0	岩河 健真
				-		
				-		
1 回戦	4	鹿児島B	③ - 0			鹿屋工業C
	複1	久保田 悠生 山本 昂輝	①	21 - 13	0	上温湯 篤輝 田村 駿也
	複2	満崎 鉄生 濱上 統	①	21 - 12	0	芹田 政也 小路 宗永
	単	満崎 鉄生	①	21 - 17	0	池之上 飛鳥
				-		
				-		

男子団体T高校B

回戦	試合No.	勝者名(チーム名)	スコア			敗者名(チーム名)
1 回戦	5	国分B	③ - 0			松陽C
	複1	上野 焯季 中原 優光	①	21 - 19	0	水野 碧 福永
	複2	吉本 陽音 植木 晴太	①	21 - 19	0	井手口 侑生 小土橋 力空
	単	外松 大地	①	21 - 18	0	加治屋 海
				-		
				-		
1 回戦	6	志布志	③ - 0			ラ・サールB
	複1	黒川 一恵 迫田 琉空	①	21 - 11	0	村田 翔麻 菅又 龍之介
	複2	新村 舞仁 永田 逞隼	①	21 - 10	0	寺沢 拓真 西田 葉音
	単	松元 一真	①	21 - 17	0	城崎 健太郎
				-		
				-		
1 回戦	7	鶴丸B	③ - 0			国分C
	複1	稲留 佑音 武清 遙太郎	①	21 - 14	0	今村 泰偲 西村 光陽
	複2	西山 晃生 福元 裕真	①	21 - 11	0	野口 裕士 小林 優音
	単	稲留 佑音	①	24 - 22	0	本村 隆太
				-		
				-		
2 回戦	8	鹿児島商業A	③ - 0			川内商工D
	複1	田中 遼 谷山 獅童	①	21 - 10	0	後潟 英瑠 里平 煌歩
	複2	村岡 翔汰 杉島 大翔	①	21 - 5	0	脇 瑠星 玉利 倅晟
	単	谷山 獅童	①	21 - 5	0	古屋 騎士郎
				-		
				-		

男子団体T高校B

回戦	試合No.	勝者名(チーム名)	スコア			敗者名(チーム名)
2 回戦	9	国分A	③ - 0			甲南B
	複1	木下 堅心 井之上 綾斗	①	21 - 7	0	山本 隼也 尾家 礼都
	複2	松原 銀次 大嵩 星	①	21 - 14	0	豊倉 永汰朗 修行 泰司
	単	井之上 綾斗	①	21 - 16	0	熊迫 健心
				-		
				-		
2 回戦	10	鹿児島高専	② - 1			鶴丸A
	複1	御領園 隼人 中俣 慎太郎	0	19 - 21	①	三宅 怜真 末永 健登
	複2	久保 皓資 増元 琉志	①	21 - 16	0	濱田 明良 森園 太稀
	単	増元 琉志	①	21 - 9	0	三宅 怜真
				-		
				-		
2 回戦	11	鹿児島南A	③ - 0			鹿児島工業B
	複1	平川 怜 中村 颯	①	21 - 16	0	坂口 蓮生 中野 瑛斗
	複2	久永 銀二 川原 寿晴	①	21 - 10	0	後迫 秀継 竹下 悠
	単	内村 亮太郎	①	21 - 18	0	加治木 鉄平
				-		
				-		
2 回戦	12	鹿屋工業A	③ - 0			鹿児島中央
	複1	今別府 大悟 内倉 直樹	①	21 - 9	0	仮屋 侑希 山下 直人
	複2	山本 楓 上山 劉大	①	22 - 20	0	内 奏太 隈元 泰輝
	単	今別府 大悟	①	21 - 9	0	仮屋 侑希
				-		
				-		

男子団体T高校B

回戦	試合No.	勝者名(チーム名)	スコア			敗者名(チーム名)
2 回戦	13	鹿児島実業B	③ - 0			ラ・サールA
	複1	磯道 翔太 森上 劉星	①	21 - 7	0	吉福 海煌 佐々木 遼河
	複2	松田 海征 酒匂 隆成	①	21 - 8	0	日比 一志 小海 真紘
	単	森上 劉星	①	21 - 13	0	今原 悠惺
				-		
				-		
2 回戦	14	川内商工B	③ - 0			樟南
	複1	長野 凌大 和田 涼馬	①	21 - 8	0	添田 康瑛 東 優亨
	複2	立石 雄一郎 益崎 煌太	①	21 - 14	0	園田 大騎 中木原 快
	単	山下 鳳雅	①	21 - 15	0	中木原 快
				-		
				-		
2 回戦	15	鹿児島A	② - 1			武岡台B
	複1	福富 權斗 岡積 蒼空	①	21 - 18	0	恵 昂成 中内 陸人
	複2	伊地知 虎太郎 山口	①	21 - 18	0	水口 陽翔 片平 善太
	単	藤山 大輝	0	10 - 21	①	米田
				-		
				-		
2 回戦	16	鹿児島実業A	③ - 0			鹿児島B
	複1	吉永 悠人 榎並 厚希	①	21 - 7	0	久保田 悠生 山本 昂輝
	複2	川野 竜青 野田 天翔	①	21 - 17	0	満崎 鉄生 濱上 統
	単	吉永 悠人	①	21 - 3	0	久保田 悠生
				-		
				-		

男子団体T高校B

回戦	試合No.	勝者名(チーム名)	スコア			敗者名(チーム名)
2 回戦	17	甲南A	③ - 0			ラ・サールC
	複1	瀬戸 翼 板元 祐晟	①	21 - 11	0	亀井 識広 尾崎 真心
	複2	下田平 蒼依 山木 太陽	①	21 - 3	0	井手 時男 吉田 翔太
	単	瀬戸 翼	①	21 - 4	0	金藤 翔太
				-		
				-		
2 回戦	18	鹿児島南B	② - 1			川内商工A
	複1	福留 琉生 今堀 優志	①	21 - 13	0	上平 莉功 神之田 天音
	複2	黒田 健斗 高吉 智博	0	12 - 21	①	堂前 知波 北山 璃空
	単	福留 琉生	①	21 - 12	0	樋高 涼也
				-		
				-		
2 回戦	19	鹿児島工業A	③ - 0			国分B
	複1	下馬場 蓮 岩下 琉生	①	21 - 3	0	上野 煌季 中原 優光
	複2	宮永 心優 岩下 颯希	①	21 - 7	0	吉本 陽音 植木 晴太
	単	西中間 康汰	①	21 - 11	0	外松 大地
				-		
				-		
2 回戦	20	志布志	② - 1			鹿屋工業B
	複1	黒川 一恵 迫田 琉空	①	21 - 16	0	川越 雄大 松田 七也
	複2	新村 舞仁 永田 逞隼	①	21 - 16	0	末吉 功樹 内久保 琥白
	単	松元 一真	0	19 - 21	①	前田 志穩
				-		
				-		

男子団体T高校B

回戦	試合No.	勝者名(チーム名)	スコア			敗者名(チーム名)
2 回戦	21	武岡台A	③ - 0			加治木工業
	複1	樋口 聡馬 兒玉 翔吾	①	21 - 10	0	小原 遥暉 中川 聡馬
	複2	田上 恵将 岩下 優希	①	21 - 16	0	曾田 琉一翔 岩元 郁也
	単	大漣 祐也	①	21 - 17	0	深川 航志
				-		
				-		
2 回戦	22	松陽A	③ - 0			川内商工C
	複1	六反田 敬心 市坪 叶羽	①	21 - 16	0	藤田 琉聖 中島 鉄太
	複2	井口 遥斗 中村 陽輝	①	21 - 1	0	久保 洸翔 濱田 和汰郎
	単	六反田 敬心	①	21 - 6	0	潟野 朝来
				-		
				-		
2 回戦	23	鹿児島商業B	③ - 0			鶴丸B
	複1	前田 恭弥 植木 彪雅	①	21 - 12	0	福元 裕真 西山 晃生
	複2	中野 瑛太 松田 啓志	①	21 - 5	0	稲留 佑音 武清 遙太郎
	単	松田 啓志	①	21 - 2	0	福元 裕真
				-		
				-		
3 回戦	24	鹿児島商業A	② - 0			国分A
	複1	村岡 翔汰 杉島 大翔	①	21 - 7	0	木下 堅心 井之上 綾斗
	複2	田中 遼 谷山 獅童	①	21 - 6	0	松原 銀次 大嵩 星
	単	杉島 大翔		-		木下 堅心
				-		
				-		

男子団体T高校B

回戦	試合No.	勝者名(チーム名)	スコア			敗者名(チーム名)
3 回戦	25	鹿児島高専	②	-	1	鹿児島南A
	複1	御領園 隼人 中俣 慎太郎	0	6 - 21	①	中村 顕 平川 怜
	複2	久保 皓資 増元 琉志	①	21 - 9	0	川原 寿晴 久永 銀二
	単	増元 琉志	①	21 - 8	0	内村 亮太郎
				-	-	
				-	-	
3 回戦	26	鹿屋工業A	②	-	1	鹿児島実業B
	複1	今別府 大悟 内倉 直樹	0	18 - 21	①	磯道 翔太 森上 劉星
	複2	山本 楓 上山 劉大	①	22 - 20	0	松田 海征 池田 虎太郎
	単	今別府 大悟	①	21 - 11	0	森上 劉星
				-	-	
				-	-	
3 回戦	27	鹿児島A	②	-	0	川内商工B
	複1	福富 權斗 岡積 蒼空	①	21 - 10	0	和田 涼馬 長野 凌大
	複2	伊地知 虎太郎 山口	①	21 - 9	0	立石 雄一郎 益崎 煌太
	単	岡積 蒼空		-		山下 風雅
				-	-	
				-	-	
3 回戦	28	鹿児島実業A	②	-	0	甲南A
	複1	吉永 悠人 榎並 厚希	①	21 - 5	0	瀬戸 翼 板元 祐晟
	複2	原 隼平 羽生 深理	①	21 - 6	0	下田平 蒼依 山木 太陽
	単	吉永 悠人		-		瀬戸 翼
				-	-	
				-	-	

男子団体T高校B

回戦	試合No.	勝者名(チーム名)	スコア	敗者名(チーム名)
3 回戦	29	鹿児島工業A	② - 0	鹿児島南B
	複1	下馬場 蓮 岩下 琉生	① 21 - 8 -	福留 琉生 今堀 優志
	複2	宮永 心優 西中間 康汰	① 21 - 14 -	黒田 健斗 高吉 智博
	単	岩下 颯希	- -	福留 琉生
			- -	
			- -	
3 回戦	30	武岡台A	② - 0	志布志
	複1	岩下 優希 大漣 祐也	① 21 - 17 -	黒川 一恵 迫田 琉空
	複2	田上 恵将 樋口 聡馬	① 21 - 13 -	新村 舞仁 永田 逞隼
	単	兒玉 翔吾	- -	松元 一真
			- -	
			- -	
3 回戦	31	鹿児島商業B	② - 1	松陽A
	複1	中野 瑛太 松田 啓志	① 21 - 10 -	市坪 叶羽 六反田 敬心
	複2	前田 恭弥 植木 彪雅	0 12 - 21 -	① 井口 遥斗 中村 陽輝
	単	中野 瑛太	① 21 - 16 -	0 市坪 叶羽
			- -	
			- -	
準々 決勝	32	鹿児島商業A	② - 0	鹿児島高専
	複1	村岡 翔汰 杉島 大翔	① 21 - 14 -	久保 皓資 増元 琉志
	複2	田中 遼 谷山 獅童	① 21 - 3 -	0 御領園 隼人 中俣 慎太郎
	単	村岡 翔汰	- -	増元 琉志
			- -	
			- -	

男子団体T高校B

回戦	試合No.	勝者名(チーム名)	スコア			敗者名(チーム名)
準々決勝	33	鹿屋工業A	② - 0			鹿児島A
	複1	今別府 大悟 内倉 直樹	①	21 - 18	0	福富 權斗 岡積 蒼空
	複2	山本 楓 上山 劉大	①	21 - 17	0	藤山 大輝 酒匂 泰生
	単	今別府 大悟		-		岡積 蒼空
				-		
				-		
準々決勝	34	鹿児島実業A	② - 0			鹿児島工業A
	複1	吉永 悠人 榎並 厚希	①	21 - 6	0	西中間 康汰 宮永 心優
	複2	羽生 深理 原 隼平	①	25 - 23	0	岩下 琉生 下馬場 蓮
	単	吉永 悠人		-		岩下 颯希
				-		
				-		
準々決勝	35	武岡台A	② - 1			鹿児島商業B
	複1	田上 恵将 岩下 優希	0	15 - 21	①	中野 瑛太 松田 啓志
	複2	兒玉 翔吾 樋口 聡馬	①	21 - 7	0	前田 恭弥 植木 彪雅
	単	兒玉 翔吾	①	21 - 12	0	松田 啓志
				-		
				-		
準決勝	36	鹿児島商業A	② - 0			鹿屋工業A
	複1	村岡 翔汰 杉島 大翔	②	21 - 7 21 - 4	0	今別府 大悟 内倉 直樹
	複2	田中 遼 谷山 獅童	②	21 - 5 21 - 8	0	山本 楓 上山 劉大
	単	杉島 大翔		-		今別府 大悟
				-		
				-		

