

## ◆競技上の注意（各自お読みの上、遵守して下さい。）

- 大会当日の朝、発熱、倦怠感、咳、咽頭痛等の自覚症状がある方は、参加を控えて下さい。
- 体育館の開館は8時30分頃を予定しています。
- 体育館開館後、コート準備ができ次第、8分程度×3回の練習時間を設けます。
- 各試合前に公式練習（各種目の初回戦2分間）を設けます。空きコートでの練習、試合前の練習等はすべて禁止とします。なお、公式練習は、試合挨拶を行ってから練習して下さい。
- 日本バドミントン協会認定のユニフォームを着用下さい。
- 選手同士と審判との距離を保ちながらトスを行って下さい。試合前・後の選手同士や審判との握手、また、試合途中での選手同士のハイタッチ等はなるべく控えて下さい。
- コートサイドにかごやドリンクケースは設置しないので、各自バッグ等を持参し、コートサイドの審判席から1mぐらい離れた場所に置き、ドリンクも各自のバッグに収容して下さい。
- 
- コーチ席は2席、設けます。それ以外の方は、2F観覧席にお上がり下さい。
- 全試合、正式試合となります。試合が連続する場合、15分程度の休憩を設けます。

## ●審判について

- 審判は、原則、敗者審判（主審、線審）とします。
- 試合球は、ニューオフィシャル（ヨネックス）を使用します。

## ●その他

- 会場内の換気を常に行うため、一部の窓を開放する予定です。試合中、風の影響を受ける場合もありますが、条件面は同じ状況ですので、ご理解をお願いします。
- 開会式は行わず、本部より挨拶、競技上の注意等をアナウンスします。
- 各種目の準優勝まで表彰しますので、試合終了後、本部席にお越し下さい。

# ●鹿児島県春季社会人バドミントン選手権大会 タイムテーブル

※敗者審判となります。

●4月27日

| 時間は<br>目安                          | 1コート            | 2コート             | 3コート             | 4コート             | 5コート           | 6コート           | 7コート           | 8コート             | 9コート            | 10コート                |
|------------------------------------|-----------------|------------------|------------------|------------------|----------------|----------------|----------------|------------------|-----------------|----------------------|
| 9:15                               | 青年 男子1          | 青年 男子2           | 青年 男子3           | 青年 男子4           | 青年 男子5         | 青年 男子6         | 青年 男子7         | 青年 男子8           | 青年 男子9          | 成年 男子1               |
| 主審<br><br>線審                       | 鳥井口<br>(BC鹿児島)  | 萩原<br>鹿児島信用金庫    | 前田<br>(ひーぬむん)    | 永田<br>(鹿児島大学)    | 中村<br>(Cloud9) | 黒岩<br>(鹿児島クラブ) | 内村<br>(Cloud9) | 倉山<br>(BC鹿児島)    | 大森<br>グッドウェーブ   | 小田<br>(エース)          |
|                                    | 瀬戸口<br>(BC鹿児島)  | 福元<br>鹿児島信用金庫    | 杉岡<br>(ひーぬむん)    | 油田<br>(鹿児島大学)    | 濱崎<br>(Cloud9) | 岩吉<br>(鹿児島クラブ) | 川淵<br>(西紫原クラブ) | 谷口<br>(BC鹿児島)    | 駒井<br>グッドウェーブ   | 河野<br>(エース)          |
|                                    | 中村<br>(チーム鹿屋)   | 永吉<br>(チーム鹿屋)    | 堀之内<br>(チーム鹿屋)   | 梅北<br>(チーム鹿屋)    | 水元<br>(Cloud9) | 松崎<br>(Cloud9) | 有水<br>(BC鹿児島)  | 池田<br>(BC鹿児島)    | 寺地<br>(POLO倶楽部) | 星原<br>(UNITY)        |
| 10:00                              | 青年 男子10         | 青年 男子11          | 青年 男子12          | 青年 男子13          | 青年 男子14        | 青年 男子15        | 青年 男子16        | 青年 男子17          | 壮年 男子1          | 成年 女子1               |
| 主審<br><br>線審                       | 東郷<br>(BC鹿児島)   | 鬼塚<br>(鹿児島国際大)   | 米山<br>(石塚クラブ)    | 田底<br>(石塚クラブ)    | 安田<br>(BC鹿児島)  | 家弓<br>(BC鹿児島)  | 藤井<br>(NSS)    | 知覧<br>(らんまん)     | 安樂<br>(Ga-Ya)   | 川畑<br>(マイヘア)         |
|                                    | 青年男子1<br>敗者2名   | 青年男子2<br>敗者2名    | 青年男子3<br>敗者2名    | 青年男子4<br>敗者2名    | 青年男子5<br>敗者2名  | 青年男子6<br>敗者2名  | 青年男子7<br>敗者2名  | 青年男子8<br>敗者2名    | 壮年男子1<br>敗者2名   | 上野(鹿児島大)<br>射場(鹿児島大) |
| 11:00                              | 青年 女子1          | 青年 女子2           | 青年 女子3           | 青年 女子4           | 成年 男子2<br>準決勝  | 成年 男子3<br>準決勝  | 壮年 男子2<br>準決勝  | 壮年 男子3<br>準決勝    | /               | 壮年 女子1               |
| 主審<br><br>線審                       | 橋口<br>(川内クラブ)   | 後藤<br>(デンタルwill) | 池浦<br>(NPC)      | 鳥原<br>(RKR)      | 古別府<br>(Ga-ya) | 田村<br>(オールスター) | 長野<br>(青空クラブ)  | 松元 恵<br>(西紫原クラブ) |                 | 成年女子1                |
|                                    | 青年男子9<br>敗者2名   | 青年男子10<br>敗者2名   | 青年男子11<br>敗者2名   | 青年男子12<br>敗者2名   | 青年男子13<br>敗者2名 | 青年男子14<br>敗者2名 | 青年男子15<br>敗者2名 | 青年男子16<br>敗者2名   |                 | 勝者1名 線審<br>敗者2名主審・線審 |
| 12:00<br>線審が足りない場合は<br>本部に申し出て下さい。 | 青年 男子18         | 青年 男子19          | 青年 男子20          | 青年 男子21          | 実年 男子1<br>準決勝  | 実年 男子2<br>準決勝  | 成年 女子2         | 壮年 女子2           |                 |                      |
|                                    | 青年 女子5<br>(準決勝) | 青年 女子6<br>(準決勝)  | 青年 男子22<br>(準決勝) | 青年 男子23<br>(準決勝) | 成年 男子4<br>(決勝) | 成年 男子5<br>(3決) | 壮年 男子4<br>(決勝) | 壮年 男子5<br>(3決)   |                 |                      |
|                                    | 実年 男子3<br>(決勝)  | 実年 男子4<br>(3決)   |                  |                  |                |                | 成年 女子3         | 壮年 女子3           |                 |                      |
|                                    | 青年 女子7<br>(決勝)  | 青年 女子8<br>(3決)   | 青年 男子24<br>(決勝)  | 青年 男子25<br>(3決)  |                |                |                |                  |                 |                      |

●鹿児島県春季社会人バドミントン選手権大会 タイムテーブル ※敗者審判となります。

●4月28日

※敗者審判となります。

| 時間は<br>目安                          | 1コート                 | 2コート                 | 3コート           | 4コート           | 5コート           | 6コート             | 7コート                | 8コート                | 9コート          | 10コート           | 11コート             | 12コート             | 13コート             | 14コート         |  |
|------------------------------------|----------------------|----------------------|----------------|----------------|----------------|------------------|---------------------|---------------------|---------------|-----------------|-------------------|-------------------|-------------------|---------------|--|
| 9:00                               | 青年男子<br>S1           | 青年男子<br>S2           | 青年男子<br>S4     | 青年男子<br>S5     | 青年男子<br>S6     | 青年男子<br>S7       | 青年男子<br>S8          | 青年男子<br>S9          | 青年男子<br>S10   | 青年男子<br>S11     | 青年男子<br>S12       | 青年男子<br>S13       | 青年男子<br>S14       | 青年男子<br>S15   |  |
| 主審                                 | 中村<br>(Cloud9)       | 永田<br>(鹿児島大学)        | 谷下<br>(NSS)    | 倉山<br>(BC鹿児島)  | 西水<br>(石塚クラブ)  | 鳥井口<br>(BC鹿児島)   | 野村<br>(マイヘア)        | 石塚<br>(石塚クラブ)       | 岩吉<br>鹿児島クラブ  | 濱崎<br>(Cloud9)  | 上野<br>(鹿児島大学)     | 渡瀬<br>(RKR)       | 前田<br>(ひーぬむん)     | 杉岡<br>(ひーぬむん) |  |
| 線審                                 | 本部より                 | 本部より                 | 藤井<br>(NSS)    | 畠<br>(BC鹿児島)   | 田底<br>(石塚クラブ)  | 有水<br>(BC鹿児島)    | 瀬戸口<br>(BC鹿児島)      | 米山<br>(石塚クラブ)       | 勢瀬<br>(BC鹿児島) | 西川<br>(よかよか)    | 射場<br>(鹿児島大学)     | 神前<br>西紫原クラブ      | 萩原<br>鹿児島<br>信用金庫 | 本部より          |  |
|                                    | 本部より                 | 本部より                 | 東郷<br>(BC鹿児島)  | 安田<br>(BC鹿児島)  | 有水<br>(BC鹿児島)  | 森<br>(マイヘア)      | 池田<br>(BC鹿児島)       | 松崎<br>(マイヘア)        | 村岡<br>(マイヘア)  | 西川<br>(よかよか)    | 上山<br>(鶴見製作所)     | 厚石<br>(更生会)       | 小田<br>(エース)       | 本部より          |  |
| 9:40                               | 青年男子<br>S3           | 青年男子<br>S18          | 青年男子<br>S16    | 青年男子<br>S17    | 青年 混合1         | 青年 混合2           | 青年 混合3              | 青年 混合4              | 壮年 混合1        | 壮年 混合2          | 青年女子1             | 成年男子1             |                   |               |  |
| 主審                                 | 青年男子1<br>敗者          | 青年男子2<br>敗者          | 青年男子S4<br>敗者   | 青年男子S5<br>敗者   | 青年男子S6<br>敗者   | 青年男子S7<br>敗者     | 青年男子S8<br>敗者        | 青年男子S9<br>敗者        | 青年男子S10<br>敗者 | 青年男子S11<br>敗者   | 青年男子S12<br>敗者     | 青年男子S13<br>敗者     |                   |               |  |
| 線審                                 | 本部より                 | 本部より                 | 松崎<br>(Cloud9) | 有馬<br>(GBクラブ)  | 束田<br>(NKC)    | 中島<br>(Cloud9)   | 鳥原<br>(RKR)         | 下青木<br>西紫原クラブ       | 垂野<br>西紫原クラブ  | 松元(隆)<br>西紫原クラブ | 青年男子<br>S14<br>敗者 | 青年男子<br>S15<br>敗者 |                   |               |  |
|                                    | 本部より                 | 本部より                 | 濱崎<br>(NEO)    | 寺地<br>POLO倶楽部  | 高見<br>(NKC)    | 中島(朋)<br>(Gay a) | 樋口<br>(RKR)         | 清水<br>西紫原クラブ        | 垂野<br>西紫原クラブ  | 本部より            | 本部より              | 本部より              |                   |               |  |
| 10:30<br><br>線審が足りない場合、本部に申し出て下さい。 | 青年男子<br>S19          | 青年男子<br>S20          | 青年男子<br>S21    | 青年男子<br>S22    | 青年男子<br>S23    | 青年男子<br>S24      | 青年男子<br>S25         | 青年男子<br>S26         | 壮年男子1         | 壮年男子2           |                   |                   |                   |               |  |
|                                    | 青年混合5                | 青年混合6                | 青年混合7          | 青年混合8          | 成年混合1          | 成年混合2            | 壮年混合3               | 壮年混合4               | 実年混合1<br>(決勝) |                 | 青年女子2             | 成年男子2             |                   |               |  |
|                                    | 青年男子<br>S27          | 青年男子<br>S28          | 青年男子<br>S29    | 青年男子<br>S30    |                |                  |                     |                     |               |                 |                   |                   |                   |               |  |
|                                    | 青年混合9<br>(準決勝)       | 青年混合10<br>(準決勝)      |                | 成年 混合3<br>(決勝) | 成年 混合4<br>(3決) |                  | 壮年 混合5<br>(決勝)      | 壮年混合6<br>(3決)       | 壮年男子3<br>(決勝) | 壮年男子4<br>(3決)   | 青年女子3             | 成年男子3             |                   |               |  |
|                                    | 青年男子<br>S31<br>(準決勝) | 青年男子<br>S32<br>(準決勝) |                | 青年混合11<br>(決勝) | 青年混合12<br>(3決) |                  | 青年男子<br>S33<br>(決勝) | 青年男子<br>S34<br>(3決) |               |                 |                   |                   |                   |               |  |

# ●青年(一般) 男子ダブルス

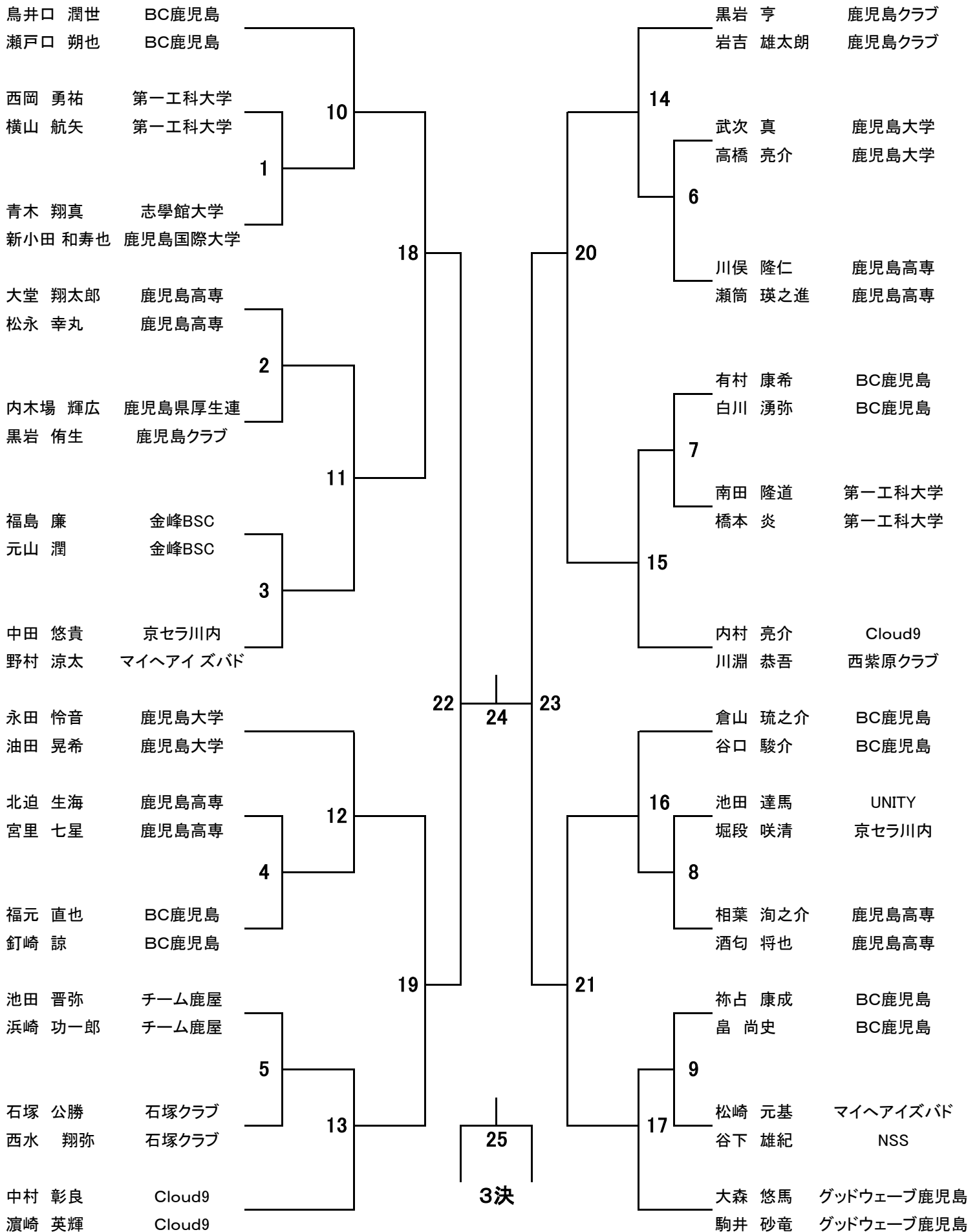

## ●成年(30歳代) 男子ダブルス

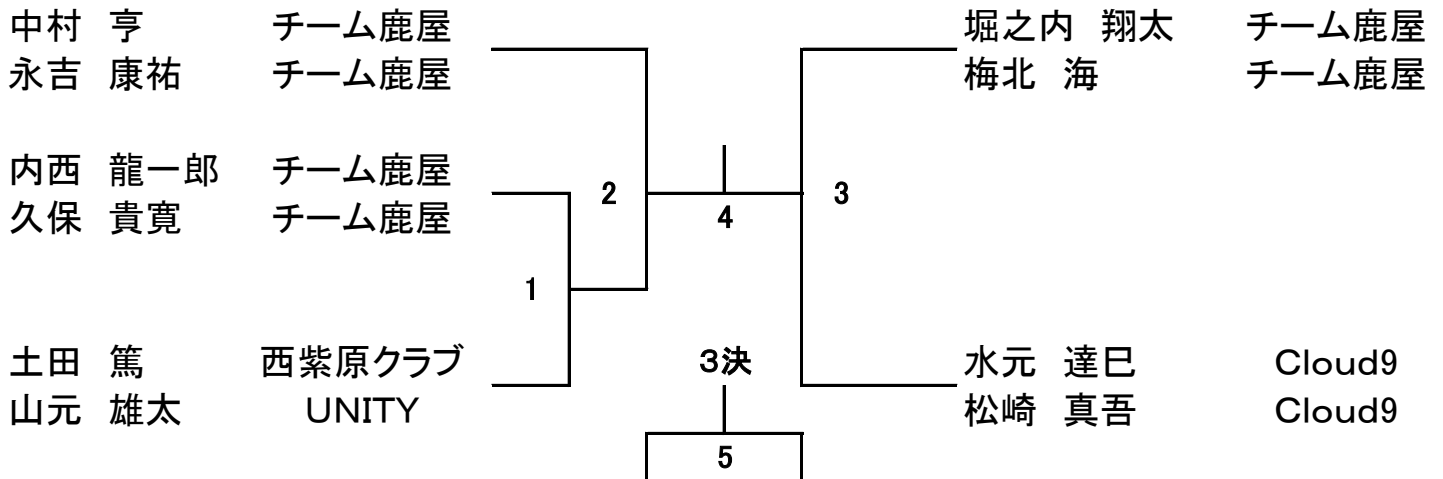

## ●壮年(40歳代) 男子ダブルス

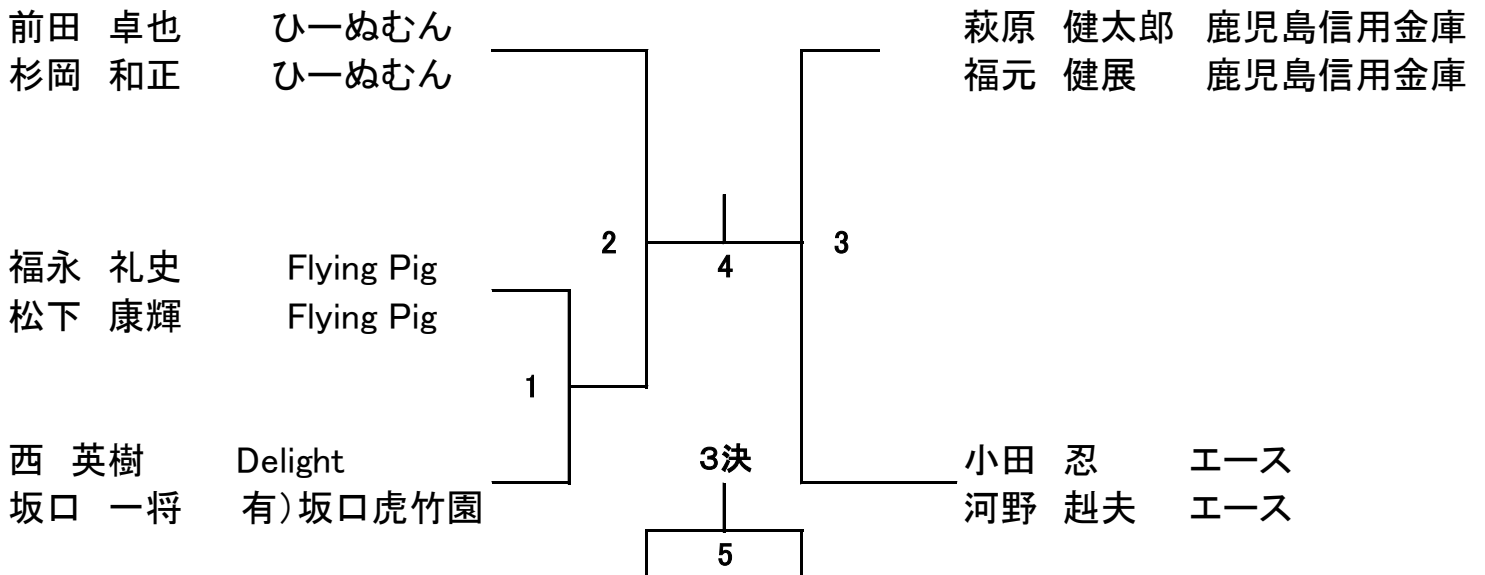

## ●実年(50歳代) 男子ダブルス

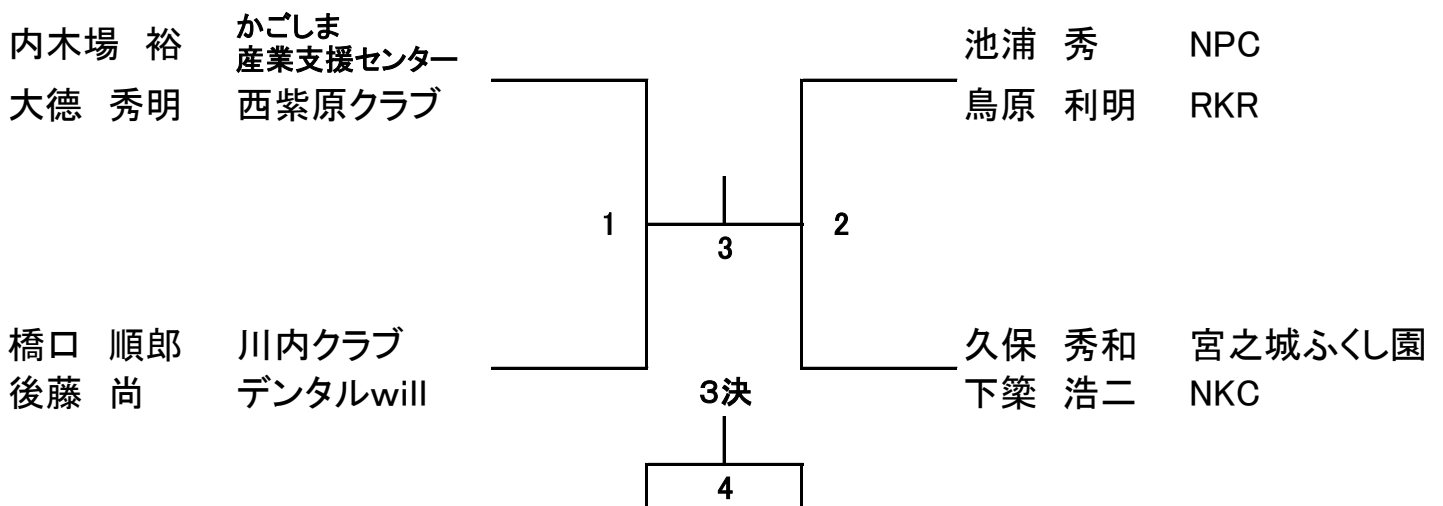

# ●青年(一般) 女子ダブルス

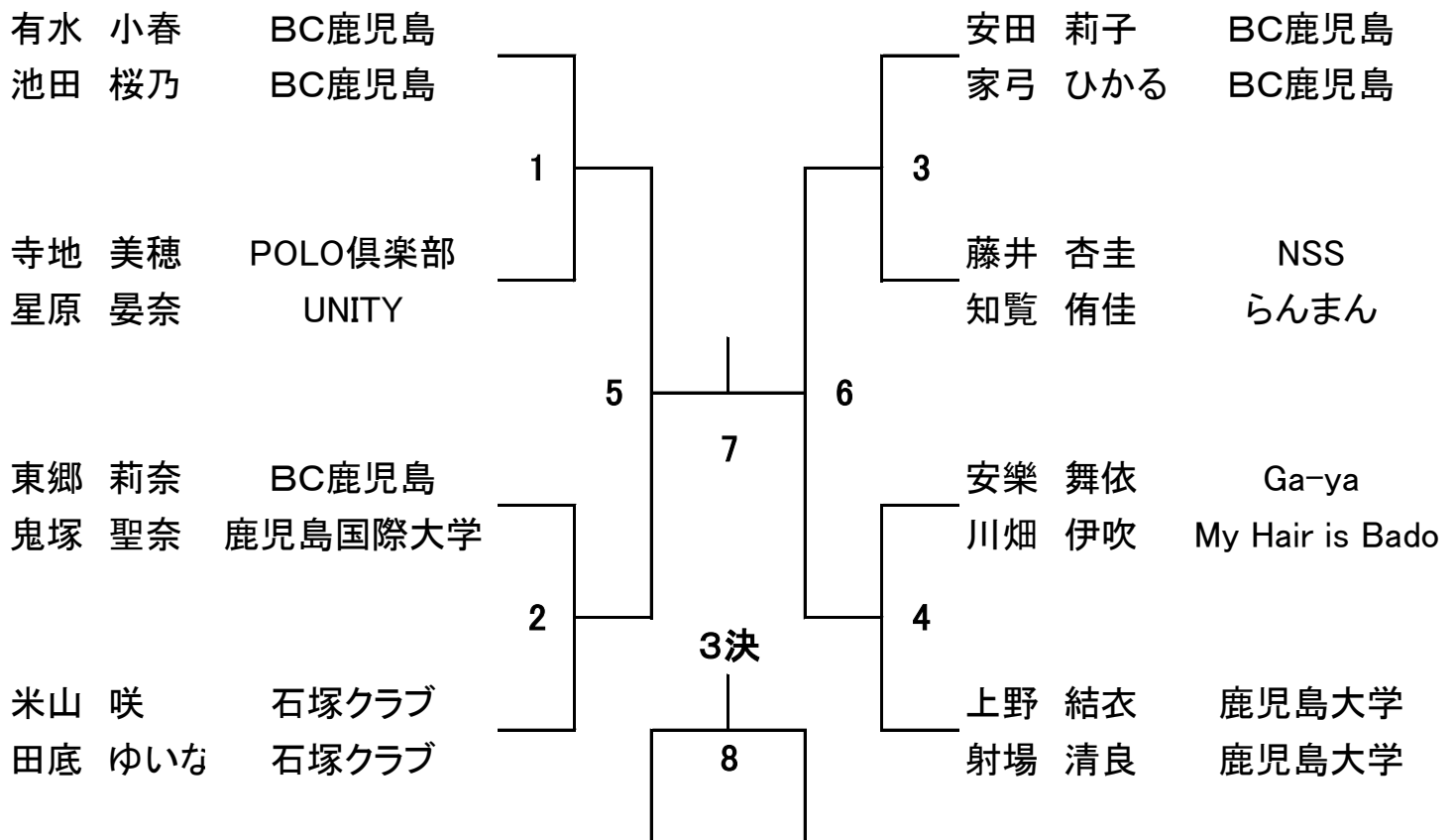

| ●成年(30歳代)<br>女子ダブルス | 知覧 さゆり<br>高見 理恵子 | らんまん<br>NKC | 濱崎 弥生<br>中島 朋美 | NEO<br>Ga-ya | 古別府 智代<br>田村 彩 | Ga-ya<br>オールスター |
|---------------------|------------------|-------------|----------------|--------------|----------------|-----------------|
| 知覧 さゆり<br>高見 理恵子    | らんまん<br>NKC      |             | 1              |              | 3              |                 |
| 濱崎 弥生<br>中島 朋美      | NEO<br>Ga-ya     |             |                |              | 2              |                 |
| 古別府 智代<br>田村 彩      | Ga-ya<br>オールスター  |             |                |              |                |                 |

| ●壮年(40歳代)<br>女子ダブルス | 長沼 千夏<br>齊脇 絵里子      | Kocher<br>ジャズミンクラブ | 山本 さと子<br>松下 佳代 | 南種子中学校<br>Flying Pig | 長野 久美<br>松元 恵 | 青空クラブ<br>西紫原クラブ |
|---------------------|----------------------|--------------------|-----------------|----------------------|---------------|-----------------|
| 長沼 千夏<br>齊脇 絵里子     | Kocher<br>ジャズミンクラブ   |                    | 1               |                      | 3             |                 |
| 山本 さと子<br>松下 佳代     | 南種子中学校<br>Flying Pig |                    |                 |                      | 2             |                 |
| 長野 久美<br>松元 恵       | 青空クラブ<br>西紫原クラブ      |                    |                 |                      |               |                 |

# ●青年(一般)男子シングルス

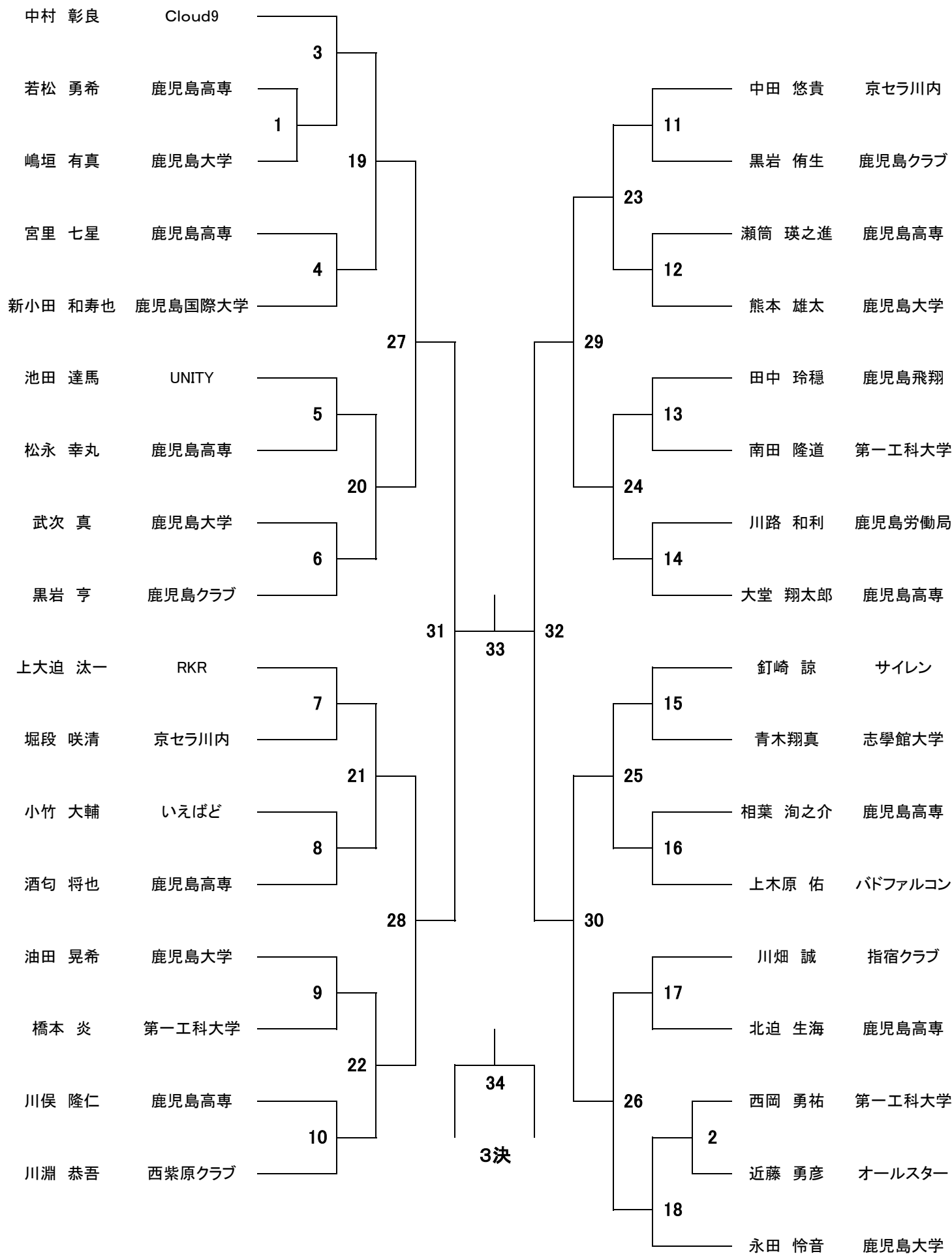

| 青年(一般)<br>女子シングルス | 上野 結衣<br>鹿児島大学 | 射場 清良<br>鹿児島大学 | 上山 さやか<br>鶴見製作所 |
|-------------------|----------------|----------------|-----------------|
| 上野 結衣<br>鹿児島大学    |                | 1              | 3               |
| 射場 清良<br>鹿児島大学    |                |                | 2               |
| 上山 さやか<br>鶴見製作所   |                |                |                 |

| 成年(30歳代)<br>男子シングルス | 渡瀬 雄一郎<br>RKR | 神前 等<br>西紫原クラブ | 厚石 健太<br>社会福祉法人更生会 |
|---------------------|---------------|----------------|--------------------|
| 渡瀬 雄一郎<br>RKR       |               | 1              | 3                  |
| 神前 等<br>西紫原クラブ      |               |                | 2                  |
| 厚石 健太<br>社会福祉法人更生会  |               |                |                    |

## ● 壮年(40歳代) 男子シングルス

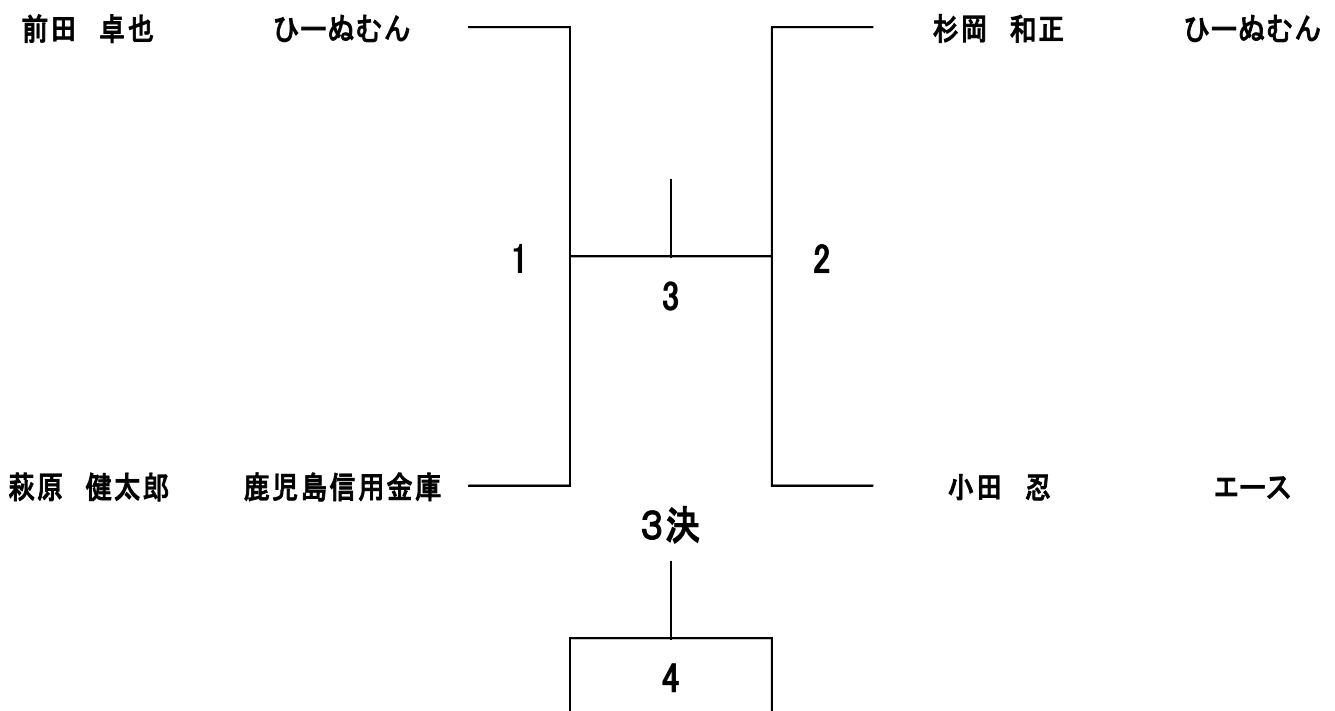



# ●青年 混合ダブルス

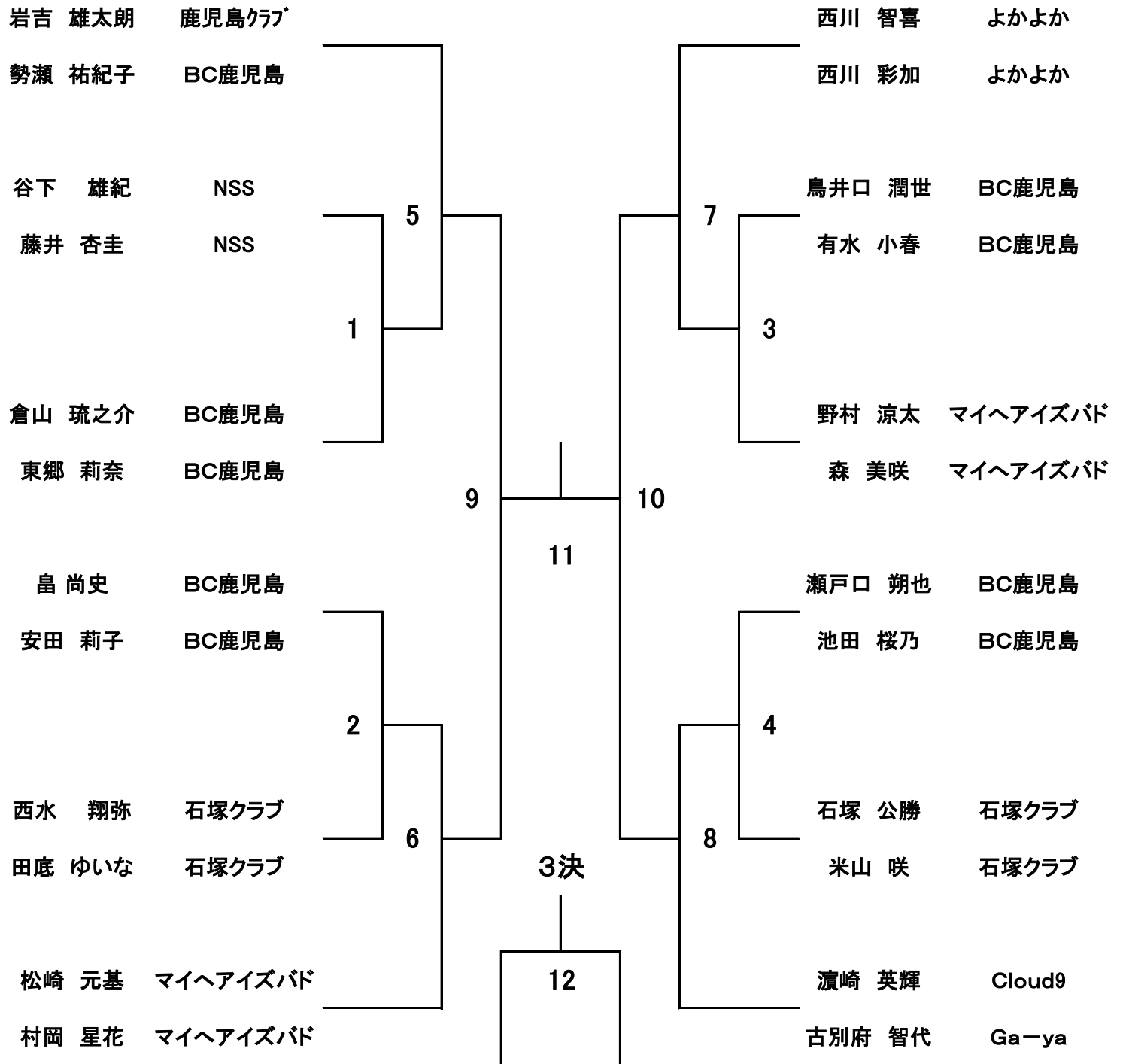

## ●成年(30歳代) 混合ダブルス

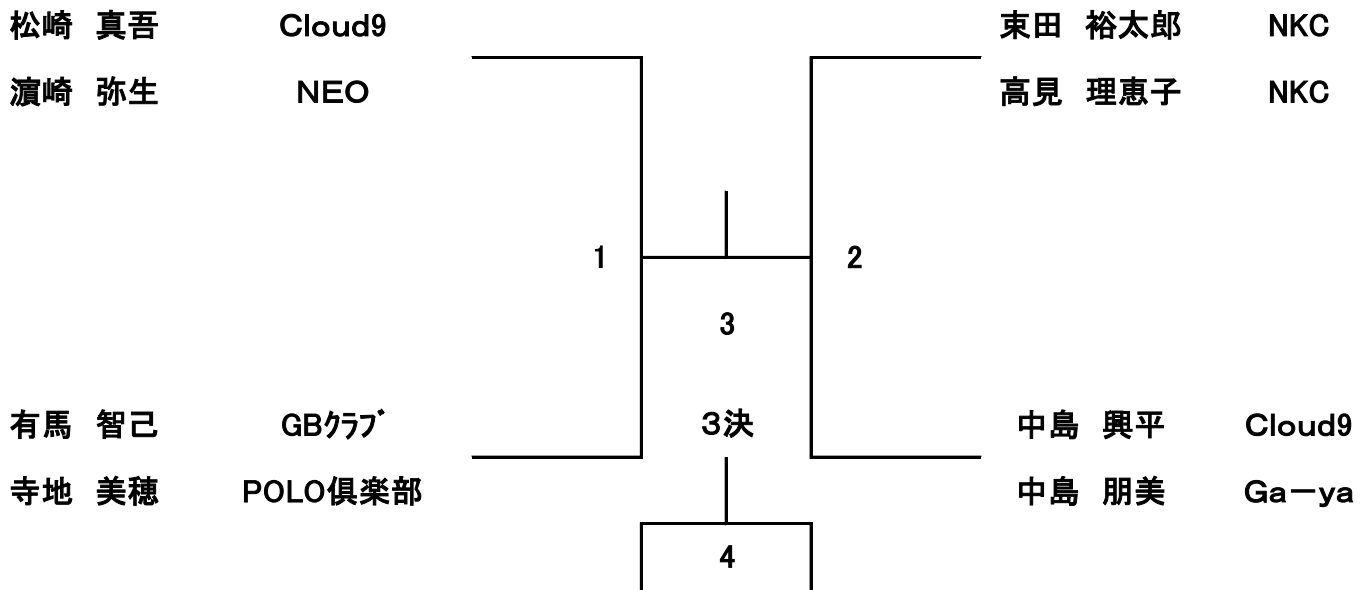

## ●壮年(40歳代) 混合ダブルス

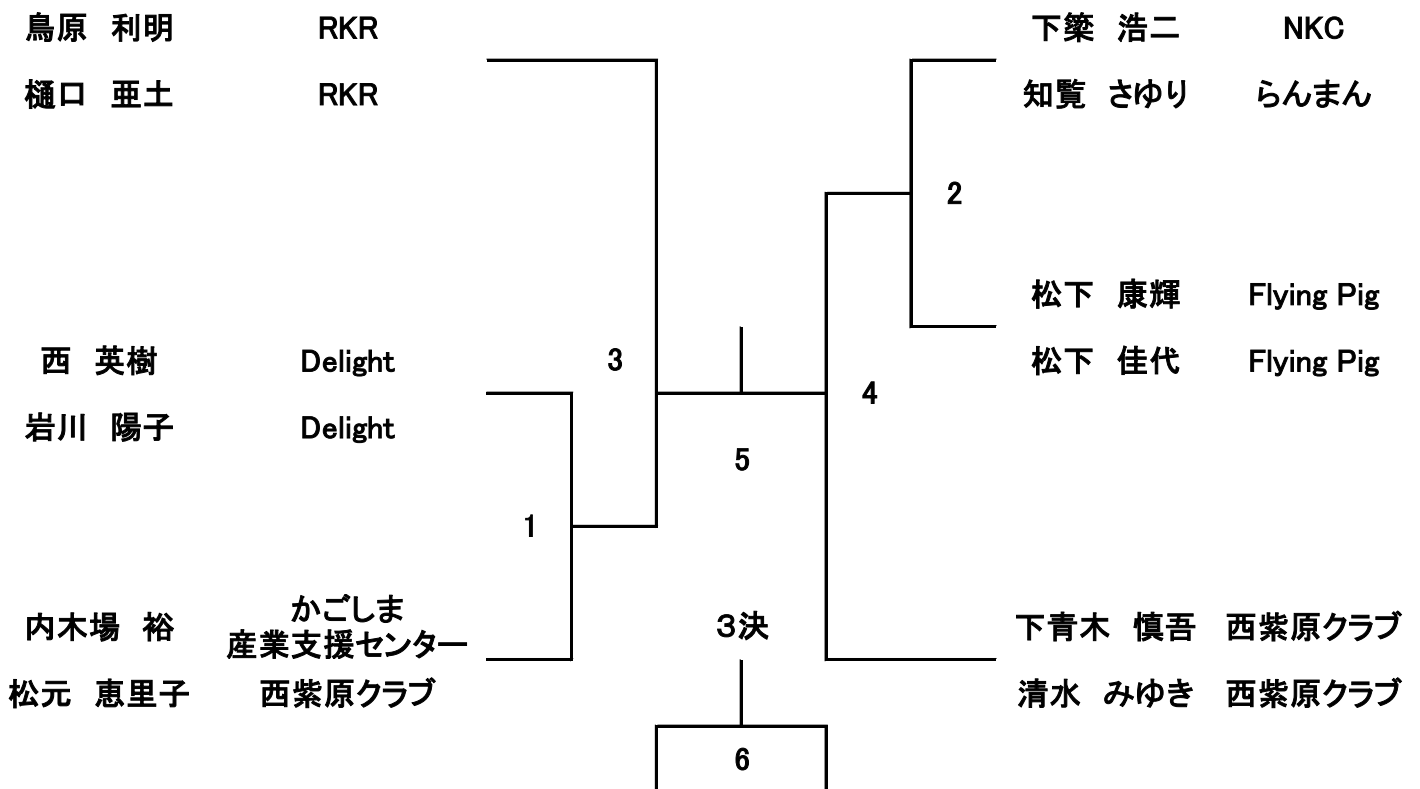

## ●実年(50歳代) 混合ダブルス

